



PALLUZZI EDILCOMMERCIALE SRL

Via Staffaro snc - 04015 Priverno (LT)

Tel. 0773 924449

www.palluzziprefabbricati.it



NORMA DI RIFERIMENTO:

UNI EN 771-3

SCHEDA TECNICA

Elementi per muratura di calcestruzzo vibrocompresso di Categoria II

PANNELLO FONOISOLANTE 7,5x25x80

CARATTERISTICHE GENERALI ELEMENTI

| | |
|-------------------------------------|---|
| Prodotto: | Pannello Fonoisolante 7,5x25x80 |
| Codice: | PP75 |
| Impianto di fornitura: | 04015 Priverno (LT) Via Madonna delle Grazie, 115 |
| Tipologia: | Pannello (Elemento per muratura in cls) |
| Colore: | Grigio Cemento |
| Tipo di cls | Argilla espansa, Lapillo e Cemento 42,5 |
| Elementi necessari per metro quadro | Pezzi / m ² 5 |

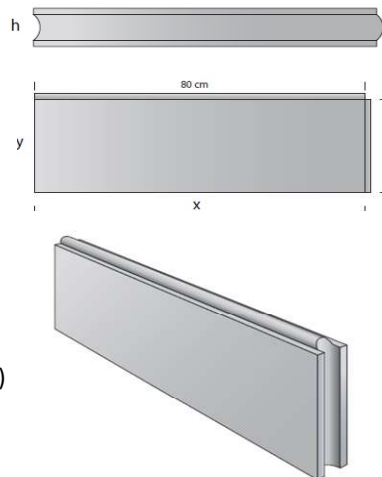

CARATTERISTICHE IMBALLO

| | |
|--------------------|---|
| Tipo di imballo | Pacchi con bancale |
| Quantità | N. pezzi / pacco 48 (di cui 44 interi + 4 divisibili) in 4 file da 12 pezzi |
| Massa pacco | Kg 1020 |
| Quantità per pacco | m ² 9,6 |

CARATTERISTICHE TECNICHE

| CARATTERISTICA | UNITA' | VALORE |
|---|-------------------|--------------------|
| Dimensioni (LungxLargxh) | mm | 800 x 75 x 250 |
| Peso singolo elemento | Kg | 26,5 |
| Massa volumica a secco netta | Kg/m ³ | 950 |
| Scostamenti ammissibili dalle masse volumetriche dichiarate | % | ± 10% |
| Scostamenti ammissibili delle dim. Nominali | mm | +3 / -5 (Cat. D 1) |
| Resistenza media a compressione normalizzata (direzione trasversale alla faccia di posa) Categoria II | N/mm ² | ≥ 4,0 |
| Tolleranze dimensionali | Categoria | D1 |
| Resistenza al fuoco | EI | 120 |
| | E | 120 |
| Stabilità dimensionale, spostamento dovuto all'umidità | NPD | |
| Sostanze nocive | NPD | |
| Configurazione | Vedi disegno | |
| Contenuto di materiale riciclato nel prodotto finito | % | ≥ 5 |